

# キーエンス製 LM-1100

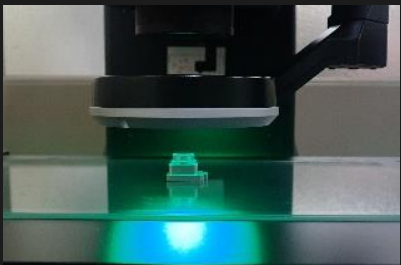

## 画像寸法測定器導入！



### ±0.7μmの高精度測定

より広い視野と高解像度での測定が可能に。極小のR部やC面取り、複数の穴ピッチの他、平面度測定まで一手に行えます。



### オートフォーカス機能

オートフォーカス機能を搭載し、手動でのピント調整が不要となり、測定者によるばらつきを防ぎます。



### 複数同時、連続測定

同一形状品の複数同時測定や連続測定モードを搭載し、不具合品の流出リスクを低減します。

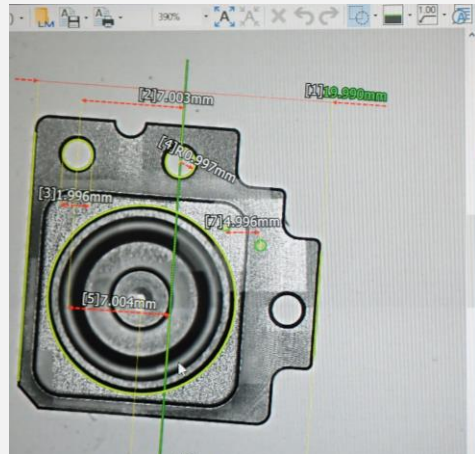
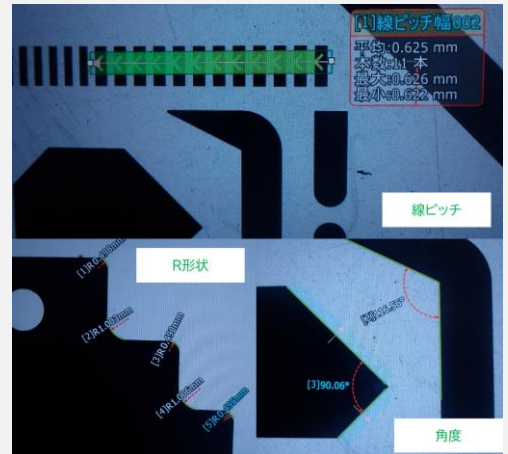

連続測定	
測定設定データ	1001-1.srfx
ロット番号	0001
シリアルカウンタ	0001
担当者	
1 線-線距離001	19.990 mm OK
2 円-円距離001	7.003 mm
3 円径001	1.996 mm
4 円径002	0.997 mm
5 円-線距離001	7.004 mm
6 円-線距離002	12.000 mm
点-点高さ001	